

小学校4年生*単元確認テスト*2学期①		わり算の筆算(2)	
組番	名前		/10

1 二つの式の商が同じになる組に○をつけましょう。(1点)

① $\begin{cases} 320 \div 40 \\ 32 \div 4 \end{cases}$ ② $\begin{cases} 180 \div 60 \\ 180 \div 6 \end{cases}$ ③ $\begin{cases} 420 \div 60 \\ 210 \div 30 \end{cases}$

2 筆算をしましょう。(3点)

(1) $72 \div 14$ $\begin{array}{r} 5 \\ 14 \overline{) 72} \\ \underline{70} \\ 2 \end{array}$	(2) $94 \div 35$ $\begin{array}{r} 2 \\ 35 \overline{) 94} \\ \underline{70} \\ 24 \end{array}$	(3) $516 \div 24$ $\begin{array}{r} 21 \\ 24 \overline{) 516} \\ \underline{48} \\ 36 \\ \underline{24} \\ 12 \end{array}$
---	--	---

3 わり算のきまりを使って、くふうして計算しましょう。(2点)

(1) $720 \div 80$ $72 \div 8 = 9$ だから $720 \div 80 = 9$	(2) $300 \div 25$ どちらも4倍すると $1200 \div 100 = 12$ だから $300 \div 25 = 12$
---	--

5 520このいちごを18こずつパックにつめていきます。何パックできて何こあまりますか。(2点)

式 $520 \div 18 = 28$ あまり 16

答え 28 パック できて 16 こ あまる

5 A町の水族館の親イルカのからだの長さは21mで、子どものイルカは3mです。親イルカのからだの長さは、子どものイルカのからだの長さの何倍ですか。(2点)

式 $21 \div 3$

答え 7 倍

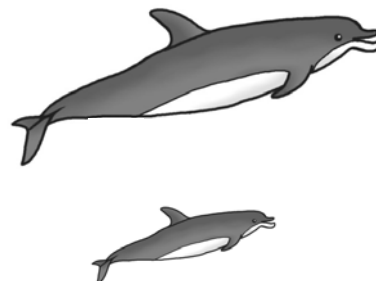

小学校4年生*単元確認テスト*2学期②		がい数の表し方と使い方	
組番	名前		/10

1 次の にあてはまる数字を書きましょう。(2点)

(1) 52316を一万の位までのがい数にすると となる。

(2) 296275を上から2けたのがい数にすると となる。

2 四捨五入して上から1けたのがい数にして、答えを見積もりましょう。(4点)

(1) $267 + 431$

(2) $6416 \div 33$

(3) $578 - 174$

(4) 542×197

3 四捨五入した数と、もとの数を線でむすびましょう。(2点)

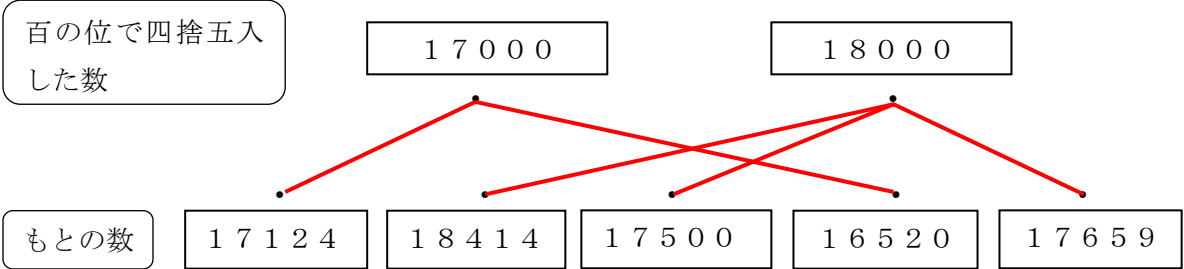

4 下の表は、ある町の4つの図書館にある本の数を調べたものです。(2点)

図書館	本の数(さつ)
A図書館	66489
B図書館	87612
C図書館	54681
D図書館	75724

(さつ) 図書館にある本の数

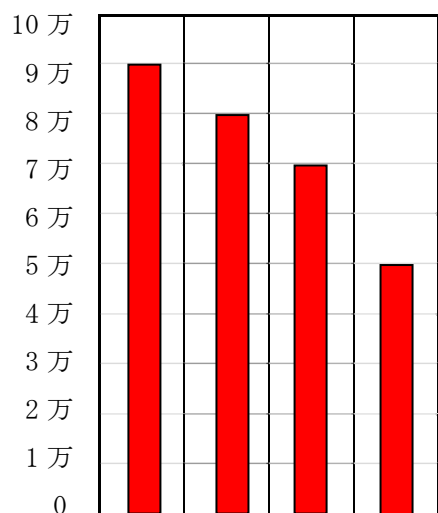

(1) 一万の位までのがい数で表すとD図書館にある本は約何万さつになりますか。

(2) 4つの図書館にある本の数を、一万の位までのがい数で表し、右にぼうグラフで表しましょう。

(B) (D) (A) (C)
))))
 図 図 図 図
 書 書 書 書
 館 館 館 館

小学校4年生*単元確認テスト*2学期③		計算のきまり	
組番	名前		/10

1 次の数を1つの式に表しましょう。(2点)

(1) 9と5の差に2をかけた数

式 $(9 - 5) \times 2$

(2) 168を8と7の和でわった数

式 $168 \div (8 + 7)$

2 次の□に、計算のじゅんじょを数字で書きましょう。(2点)

(1) $200 - 150 \div 25$

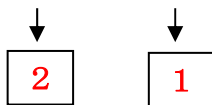

(2) $6 \times 7 - 8 \div 2$

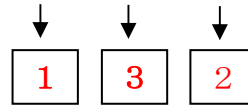

3 計算しましょう。(2点)

(1) $6 + 12 \times 5$

$$= 6 + 60$$

$$= 66$$

(2) $7 \times (8 - 2) \div 3$

$$= 7 \times 6 \div 3$$

$$= 42 \div 3$$

$$= 14$$

4 くふうして計算しましょう。(2点)

(1) 203×8

$$= (200 + 3) \times 8$$

$$= 200 \times 8 + 3 \times 8$$

$$= 1600 + 24$$

$$= 1624$$

(2) $90 \div 6 - 72 \div 6$

$$= (90 - 72) \div 6$$

$$= 18 \div 6$$

$$= 3$$

5 1本45円のえんぴつと1こ20円のキャップを組にして買います。7組買ったときの代金を求めるとき、正しい式はどちらでしょう。また、7組買ったときの代金を求めましょう。(2点)

たかし

$$(45 + 20) \times 7$$

みゆき

$$45 + 20 \times 7$$

正しいのは

たかし

さんの式

代金

455円

小学校4年生*単元確認テスト*2学期④			垂直、平行と四角形	
組	番	名前	/10	

1 次の(1)～(5)の特ちょうが、いつでもあてはまる図形の記号を()に書きましょう。

(5点)

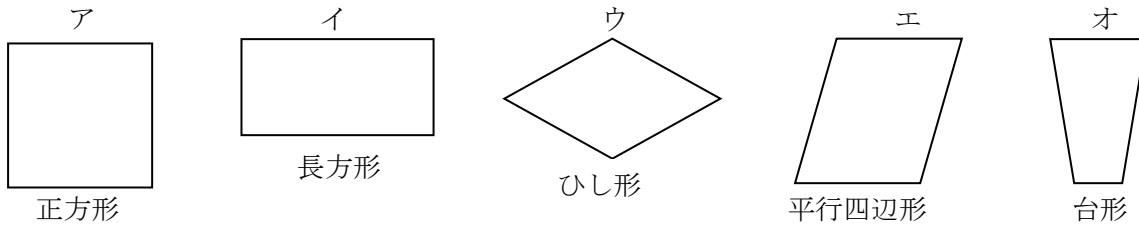

- (1) 4つの角がみな直角 (ア、イ)
 (2) 4つの辺の長さがみな等しい (ア、ウ)
 (3) 向かい合った2組の辺が平行 (ア、イ、ウ、エ)
 (4) 2本の対角線が垂直に交わる (ア、ウ)
 (5) 2本の対角線の長さが等しい (ア、イ)

2 右の平行四辺形について、 にあてはまる数を書きましょう。

(3点)

(1) 辺ウエの長さは cmです。

(2) ㊸の角度は °です。

(3) ㊹の角度は °です。

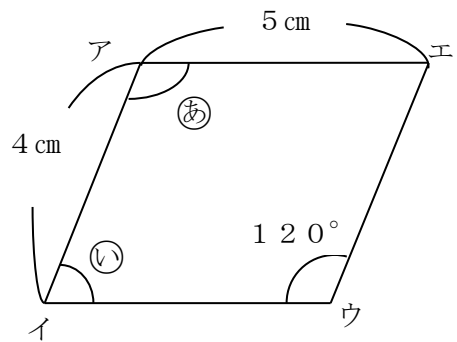

3 次の四角形を右のの中にかきましょう。(2点)

平行四辺形

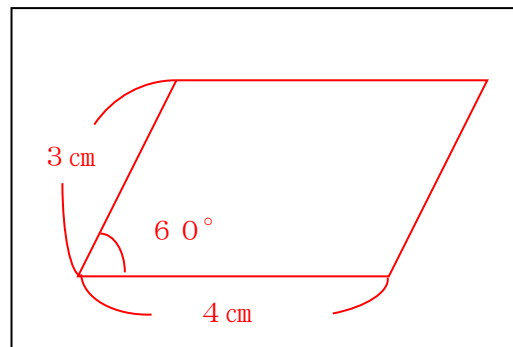
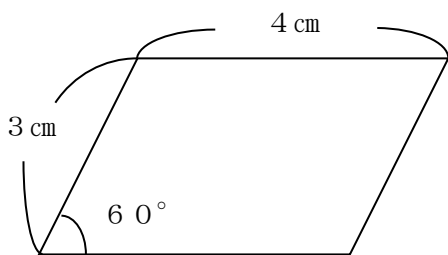

ひし形 (コンパスを使ってかきましょう)

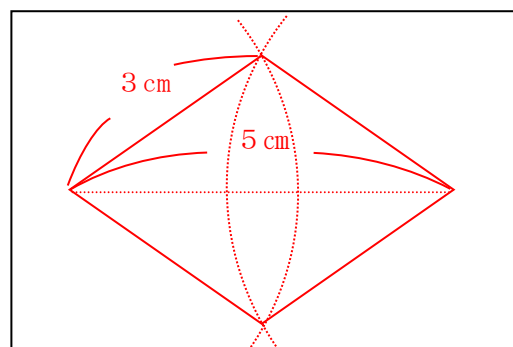
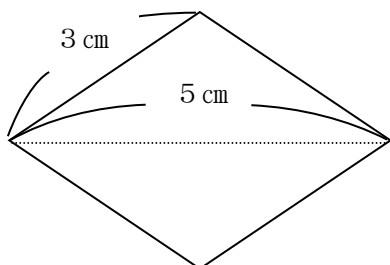

小学校4年生*単元確認テスト*2学期⑤		分数①	
組	番	名前	/10

1 次の分数のうち真分数、仮分数、帯分数はどれですか。記号で答えましょう。(全正1点)

(ア) $\frac{7}{4}$ (イ) $\frac{5}{8}$ (ウ) $1\frac{2}{3}$ (エ) $\frac{4}{9}$ (オ) $2\frac{6}{7}$ (カ) $\frac{8}{5}$

真分数…… (イ) (エ) 仮分数…… (ア) (カ) 帯分数…… (ウ) (オ)

2 次のかげがついた部分の長さを分数を使って表しましょう。(2点)

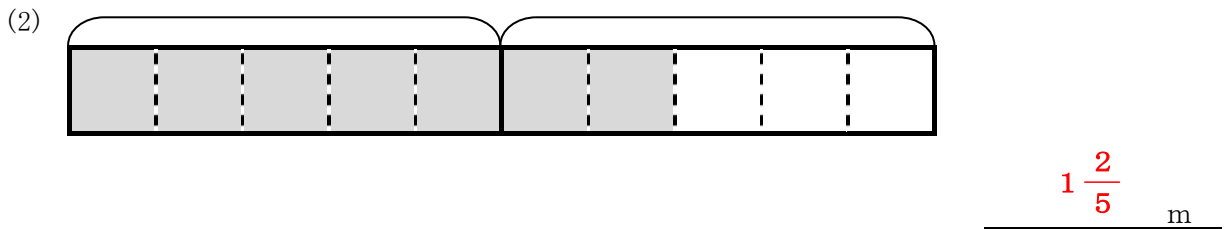
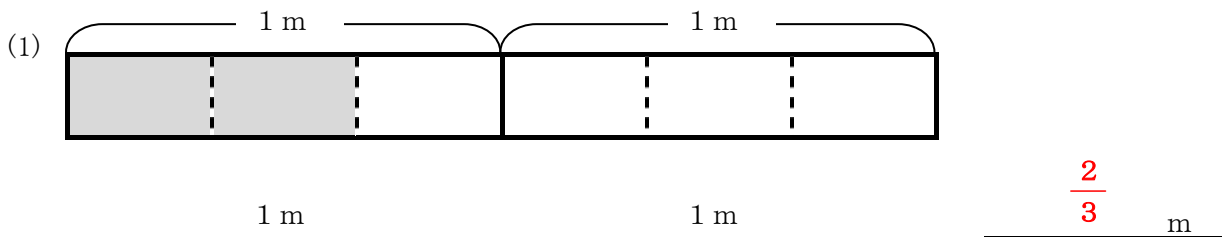

3 次の仮分数を、帯分数または整数に直しましょう。(3点)

(1) $\frac{7}{2}$ (2) $\frac{24}{6}$ (3) $\frac{31}{4}$
 $3\frac{1}{2}$ 4 $7\frac{3}{4}$

4 2つの分数の大きさをくらべ、 に不等号を書きましょう。(2点)

(1) $\frac{4}{9}$ $\frac{2}{9}$ (2) $\frac{16}{5}$ $3\frac{2}{5}$

5 次の正方形に線をひいて、 $\frac{1}{2}$ 、 $\frac{1}{4}$ の大きさのところをえんぴつでぬりましょう。

(2点)

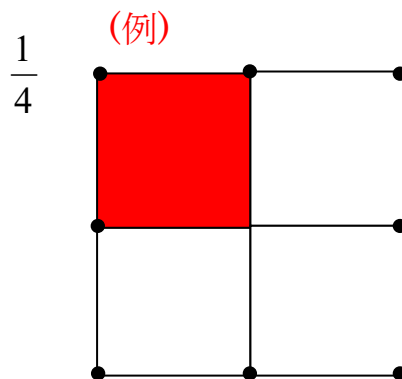
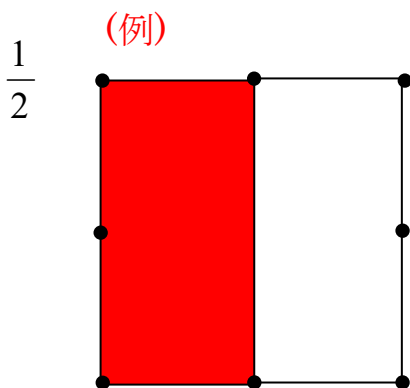

小学校4年生*単元確認テスト*2学期⑥		分数②	
組 番	名 前		/10

1 分母が2、4、5、10の分数について考えます。数直線を見て答えましょう。(3点)

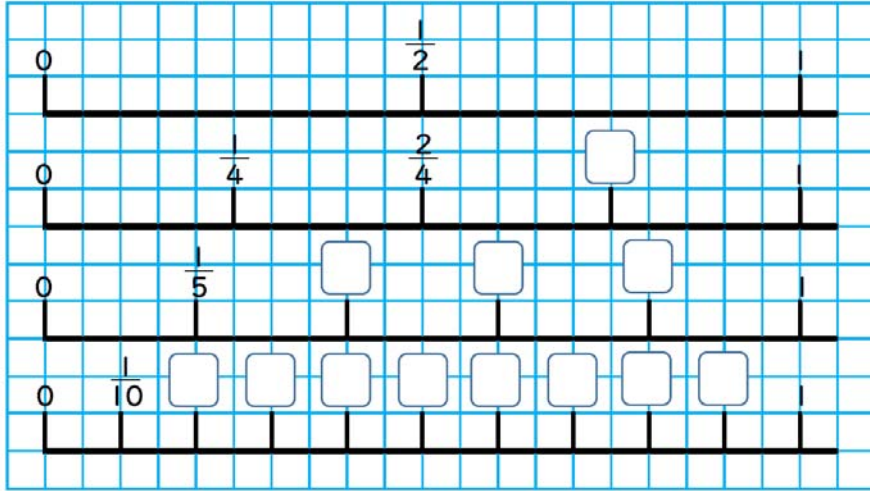

(1) $\frac{2}{5}$ と大きさが等しい分数を見つけましょう。

$\frac{4}{10}$

(2) $\frac{6}{10}$ を、分母がいちばん小さい分数で表しましょう。

$\frac{3}{5}$

(3) $\frac{3}{4}$ と $\frac{3}{5}$ の大きさをくらべ、不等号を書きましょう

$\frac{3}{4}$ $>$ $\frac{3}{5}$

2 2つの分数の大きさをくらべ、 にあてはまる等号や不等号を書きましょう。(3点)

(1) $\frac{5}{7}$ $\frac{5}{9}$

(2) $\frac{3}{8}$ $\frac{3}{4}$

(3) $\frac{6}{8}$ $\frac{3}{4}$

3 計算をしましょう。(4点)

(1) $\frac{4}{8} + \frac{5}{8}$

(2) $\frac{2}{5} + 1\frac{4}{5}$

$1\frac{1}{8} \left(\frac{9}{8} \right)$

$2\frac{1}{5} \left(\frac{11}{5} \right)$

(3) $\frac{8}{6} - \frac{4}{6}$

(4) $2\frac{2}{7} - \frac{4}{7}$

$\frac{4}{6}$

$1\frac{5}{7} \left(\frac{12}{7} \right)$

1 次の□と○の関係を表している式を右の の中から選んで、記号で答えましょう。(4点)

- | | | |
|---|----------|---|
| <p>(1) 50分のうち、□分宿題をして○分きゅうけいしました。</p> | エ | <p>ア $50 \div \square = \bigcirc$</p> <p>イ $\square + 50 = \bigcirc$</p> <p>ウ $50 \times \square = \bigcirc$</p> <p>エ $50 - \square = \bigcirc$</p> |
| <p>(2) 1包みに50枚の画用紙が入っています。□包みでは全部で○まいになります。</p> | ウ | |
| <p>(3) 50このドーナツを□人で、同じ数ずつ分けたときの1人ぶんは、○こになります。</p> | ア | |
| <p>(4) 私は□才です。祖母は50才年上です。祖母の年れいは○才です。</p> | イ | |

2 次の数は、それぞれ、あるきまりでなっています。どんなきまりか考えて、□にあてはまる数を書きましょう。(3点)

- (1) 2、4、6、8、10、.....
- (2) 1、4、7、10、13、.....
- (3) 3、9、27、81、243、.....

3 1辺が1cmの正方形のあつ紙を下の図のように、1だん、2だん、.....とならべて、階だんの形を作ります。

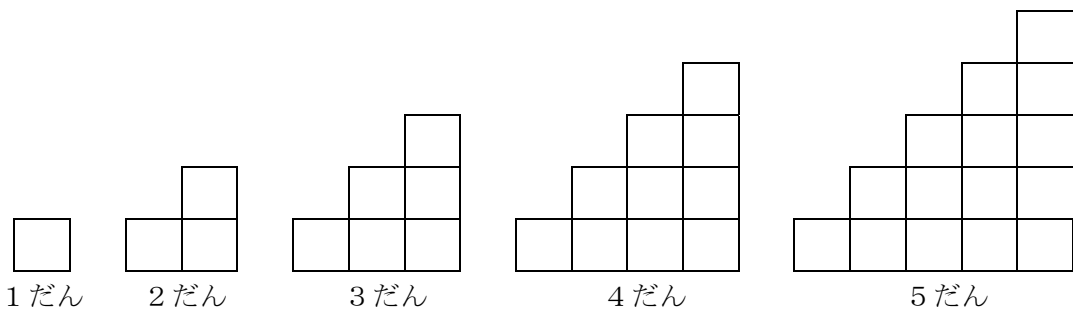

(1) だんの数とまわりの長さや面積を表にまとめましょう。(まわりの長さ全正1点、面積全正1点)

だんの数	1	2	3	4	5	6	7
まわりの長さ (cm)	4	8	12	16	20	24	28
面積 (cm ²)	1	3	6	10	15	21	28

(2) だんの数が15のときのまわりの長さを求めましょう。(1点)

60 cm