

小学校3年生 *単元確認テスト①*			春の生き物
組	番	名前	/10点

1 校庭や学校の近くの野原へ行って、生きもののすがたをくわしくかんさつしようと思います。

(1) かんさつに行くときには、何を持っていけばよいですか。つぎの の中から 3つえらんで 名前を ○ でかこみましょう。(全正1点)

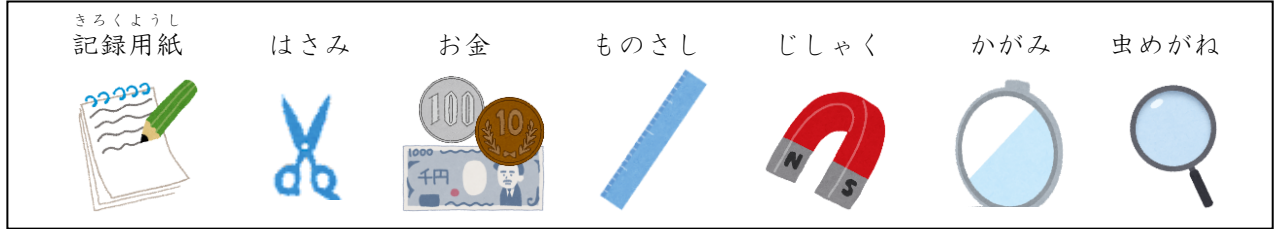

(2) 虫めがねの使い方について、正しいものには○、まちがっているものには×をつけましょう。(全正2点)

- () 手にもったものを見る時は、虫めがねを目に近づけておき、見るものを動かしてはっきりと見えるところで止める。
- () 虫めがねで太陽を大きくして見るができる。
- () 虫めがねは、できるだけ目からはなして遠くで見る。
- () 見るものが動かせないときは、虫めがねを動かして、はっきりと見えるところで止める。

2 タンポポとアブラナを調べました。

(1) ア～オは、タンポポとアブラナのことについて書いたものです。タンポポのことと、アブラナのことにかけて記号で書きましょう。(1点×2)

- ア 花の色は黄色で、小さな花に花びらが4まいあります。
- イ 花の色は黄色で、ほそ長い花びらがたくさんあります。
- ウ 葉はほそ長くて、ぎざぎざした形をしています。
- エ 葉はまるっぽくて、下の方にたくさんあります。
- オ せの高さは20cmくらいです。

タンポポのこと	
アブラナのこと	

(2) つぎの生きものの中で、タンポポやアブラナの近くにいない生きものを1つえらびましょう。(1点)

モンシロチョウ テントウムシ アメンボ アブラムシ

3 右のカードは、ダンゴムシを観察したときに書いた「かんさつカード」です。(1点×4)

(1) ダンゴムシは、どんな色をしていますか。かんさつカードに書きましょう。

(2) ダンゴムシは、どんな場所にたくさんすんでいますか。かんさつカードに書きましょう。

(3) このほかに、ダンゴムシのどんなことをしらべて書けばよいですか。

(4) ダンゴムシがさわるとまるくなるのは、何のためでしょうか。

かんさつカード

4月16日 (はれ) 名前○○○○

ダンゴムシ

色 _____

形 さわるとまるくなった。 _____

すんでいる所 _____

小学校3年生 *単元確認テスト②*		植物を育てよう ~たねまき~	
組	番	名前	/10点

1 学校の花だんにヒマワリのたねをまきます。

(1) つぎの4つのたねの中で、ヒマワリのたねはどれでしょう。正しいものの()に○を書きましょう。(1点)

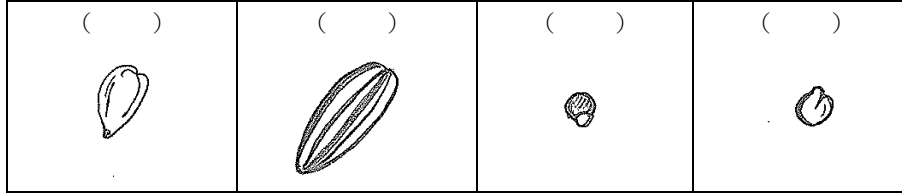

(2) ヒマワリのたねをまく季節は、春・夏・秋・冬のうち、どの季節がよいですか。(1点)

(3) ヒマワリのたねのまき方で正しいのはどれですか。正しいまき方の()に○を書きましょう。(1点)

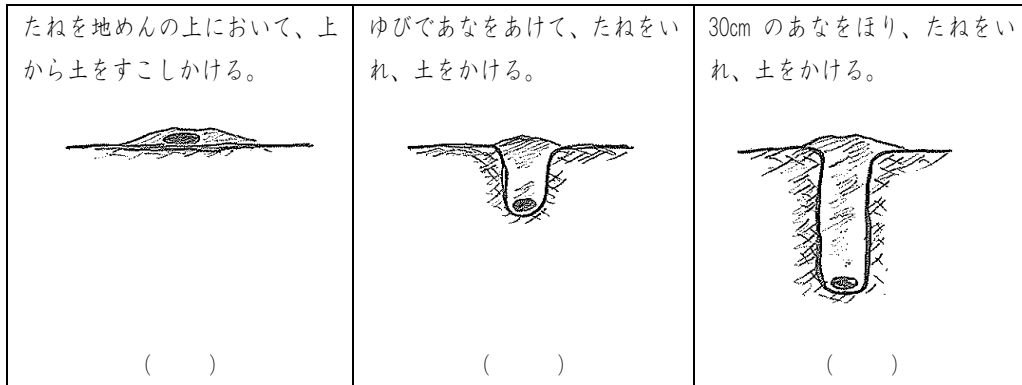

(4) 花だんにヒマワリのたねをまくときに、たねとたねの間を 50 cm くらいあけてまきました。そのわけを書きましょう。(1点)

2 ホウセンカのたねをまいてしばらくしたら、めが出てきました。

(1) はじめに出てきたアの葉のことを何といいますか。(1点)

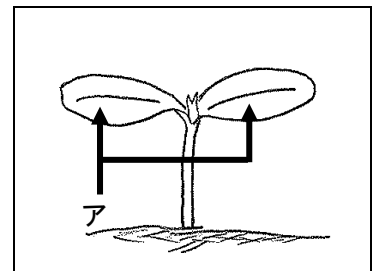

(2) 右図のときの高さはどれくらいですか。正しいものをえらんで、()に○を書きましょう。(1点)

() 1~2mm くらい () 1~2cm くらい () 10cm くらい

(3) ホウセンカもヒマワリと同じように、アの葉が2まい出ました。つぎに出てきた葉がぎざぎざになっていたのは、ホウセンカとヒマワリのどちらですか。(1点)

(4) ホウセンカの葉は、このあとどのように育っていきますか。正しいものには○、まちがっているものには×を()に書きましょう。(1点×3)

- () このままの形でどんどん大きくなる。
- () アのような大きさの葉がたくさん出てくる。
- () アよりも大きい葉がたくさん出てくる。

小学校3年生 *単元確認テスト③*		チョウのかんさつ	
組	番	名前	/10点

- 1 モンシロチョウを^{そだ}てます。()に、正しいものすべてに○をつけましょう。(全正1点)
- () たまごは、葉についたまま、しめらせた紙といっしょに入れ物に入れる。
- () にげていかないように、ふたや入れ物にはあなをあけない。
- () ^{せわ}世話をする前後には、かならず手をあらう。

- 2 チョウの^{そだ}ち方について調べます。

次の図の①②③④のころの名前を に書き入れましょう。(1点×4)

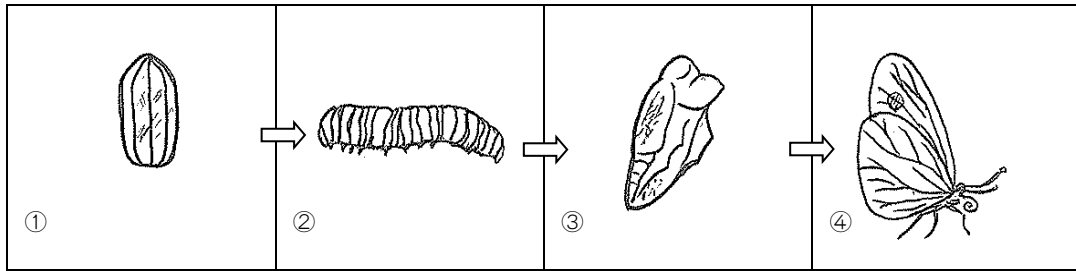

①	②	③	④
---	---	---	---

- 3 2のもんだいの①②③④の中で、えさを食べないのは、いつですか。2つえらび①～④の番号でこたえましょう。(全正1点)

と

- 4 モンシロチョウのからだのつくりについて、調べます。

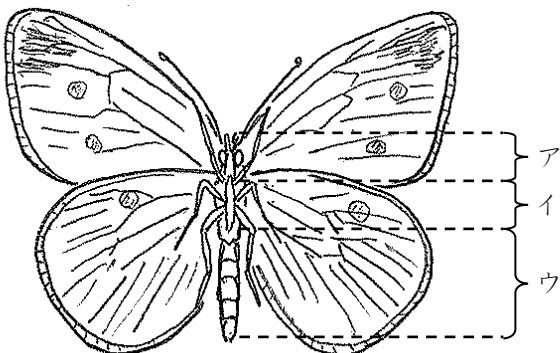

- ① モンシロチョウのそれぞれの部分の名前を書きましよう。(1点×3)

ア ()

イ ()

ウ ()

- ② あしはからだのどの部分に、何本ついていますか。(全正1点)

() に () 本ついています。

小学校3年生 *単元確認テスト④*		植物を育てよう ~どれくらい育ったかな~	
組	番	名前	/10点

1 ヒマワリを育てて、育つようすを調べます。

(1) ヒマワリを育てるときに、わすれずにしなければならないことは何ですか。 (1点)

(2) ヒマワリの育ちかたをしらべるためには、何をかんさつすればよいですか。 (1点)

2 ヒマワリとホウセンカのからだについて調べました。

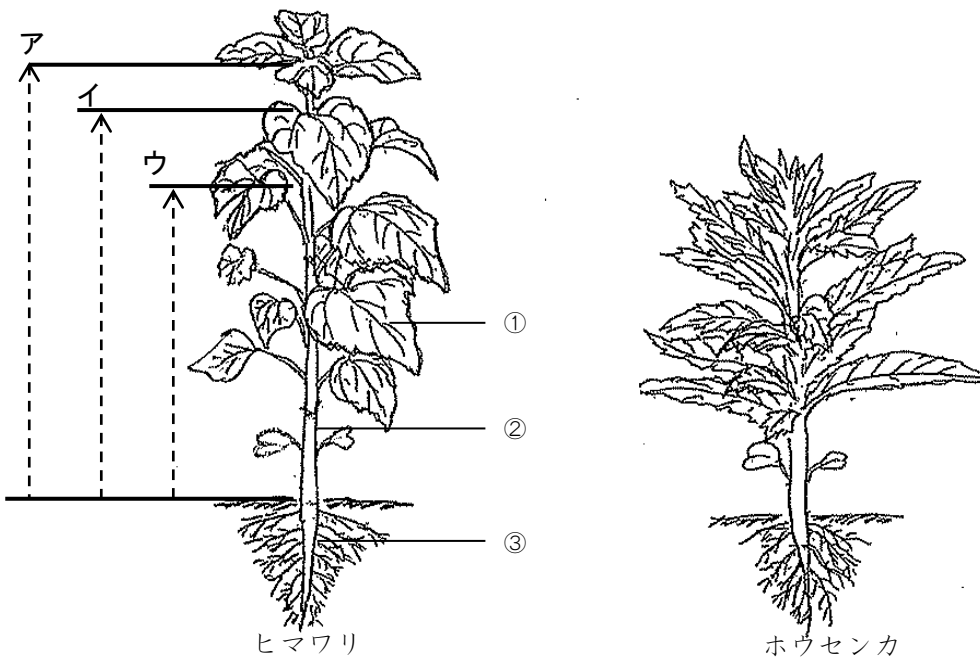

(1) ヒマワリの高さをはかります。ア、イ、ウのどの長さをはかればよいですか。(1点)

(2) ヒマワリのからだの①、②、③の部分の名前を書きましょう。(1点×3)

(3) ①、②、③のぶぶんは、ホウセンカのからだでは、どこですか。①②③の番号とホウセンカのからだを線でおすびましょう。(1点×3)

(4) ヒマワリやホウセンカのほかの植物のからだも、①②③の3つの部分からできていますか。

(1点)

小学校3年生 *単元確認テスト⑤*		風やゴムのはたらき	
組	番	名前	/10点

1 風でうごく車を作りました。

(1) つぎの () にあてはまることばを [] からえらび、書きましょう。(全正1点)

- ・うちわを強くあおいだときのほうが () まで走る。
- ・風を強くするためにはうちわを () うごかす。

[近く 遠く ゆっくり はやく]

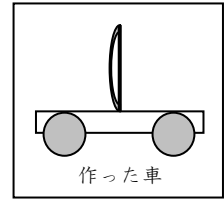

(2) いちばん強い風をうけている車はどれでしょう。○をつけましょう。(1点)

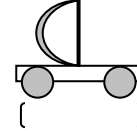
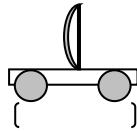
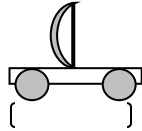

(3) うちわのかわりに送風機を使います。

送風機のまえを半分したじきでかくしました。車のうごき方はかくす前とくらべてどうなりますか。(1点)



(4) 弱い風でも、もっとよく車をはしらせようと思います。

車をどのように作ればよいですか。(2点)

2 右図のように、台車にとりつけたわゴムのはしをゆかのフックに引っかけ、わゴムがのびるように台車を引いた後、手をはなすと車が走りました。

(1) ゴムのはたらきで、車はア、イのどちらの向きに動きますか。(1点)

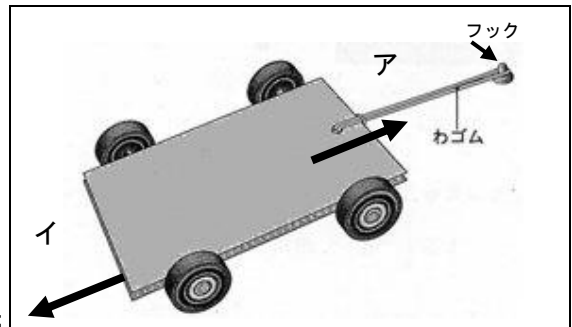

(2) 次の文の () にはいることばをつぎの [] の中からえらんで、[] に○を書きましよう。(1点)

車は、のばしたゴムが () 力をりようして動きます。

[] もっとのびようとする [] 切れようとする [] 元にもどろうとする

(3) わゴムの数をかえて、車が動くきよりを調べました。右の表はそのけっかを記ろくしたものです。わゴムの数を多くすると、車が動いたきよりはどうなっていますか。(1点)

わゴムの数	動いたきより
1本	2 m 3 0 cm
2本	3 m 2 5 cm
3本	6 m 3 0 cm

(4) わゴムをのばす長さをかえて、車が動くきよりを調べました。下の表はそのけっかを記ろくしたものです。

① わゴムをのばす長さを長くすると、車が動いたきよりはどうなっていますか。(1点)

わゴムをのばす長さ	動いたきより
5 cm	2 m 3 0 cm
1 0 cm	6 m 5 0 cm
1 5 cm	1 0 m 7 0 cm

② 8 m くらい走ったところで台車をとめるとき、わゴムをのばす長さを何 cm くらいにするとよいでしょう。つぎのア～エから選んで記号に○をつけましよう。(1点)

ア 4 cm イ 8 cm ウ 12 cm エ 16 cm

小学校3年生 *単元確認テスト⑥*		植物を育てよう ~花がさいたよ~	
組	番	名前	/10点

1 育てていたヒマワリ、ホウセンカ、アサガオに花がさきました。

(1) それぞれの花の名前を書きましょう。(1点×3)



(2) ヒマワリの花はどんな色をしていますか。(1点)

(3) 花がさくころ、ヒマワリはどれくらいの高さに育っていますか。右のグラフを見て当てはまる()に○を書きましょう。(1点)

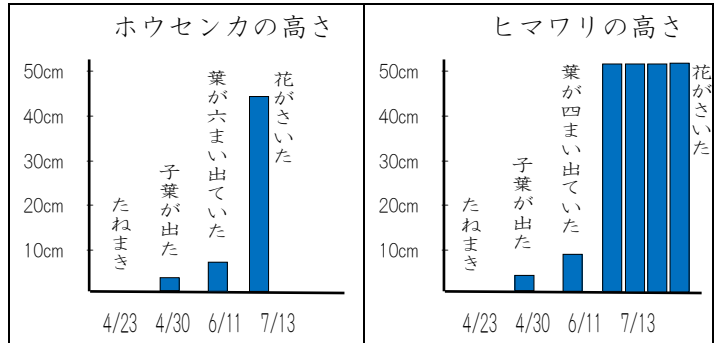

- () 10 cm くらい () 50cm くらい
 () 1 m くらい () 2 m くらい

(4) 花がさくころのヒマワリとホウセンカの高さは同じくらいですか。(1点)

2 ヒマワリが育つじゅんじょについて調べました。

(1) つぎのア～オのカードをヒマワリが育つじゅんにならべましょう。(1点)

→	→	→	→
---	---	---	---

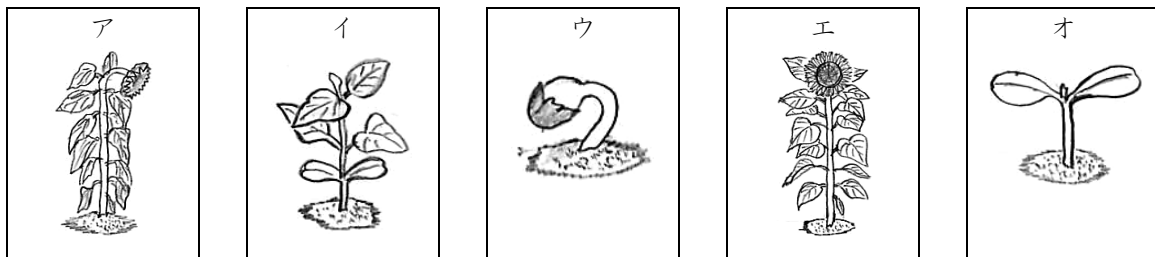

(2) ヒマワリの花とつぼみは、どちらが先にできますか。(1点)

(3) 花がさいたあとには何ができますか。(1点)

(4) ホウセンカやアサガオなどの植物とヒマワリの育つじゅんじょは同じですか。ちがいますか。

(1点)